



Montážní úchyt

000110

Bodový úchyt 3D

Shoda s objednávkou

Doporučujeme vám, abyste si tuto příručku
kompletně přečetli
před prací na zařízení.

Pomocí dodacího listu zkontrolujte shodu
dodávky před jakýmkoli dalším zásahem.

Popis produktu

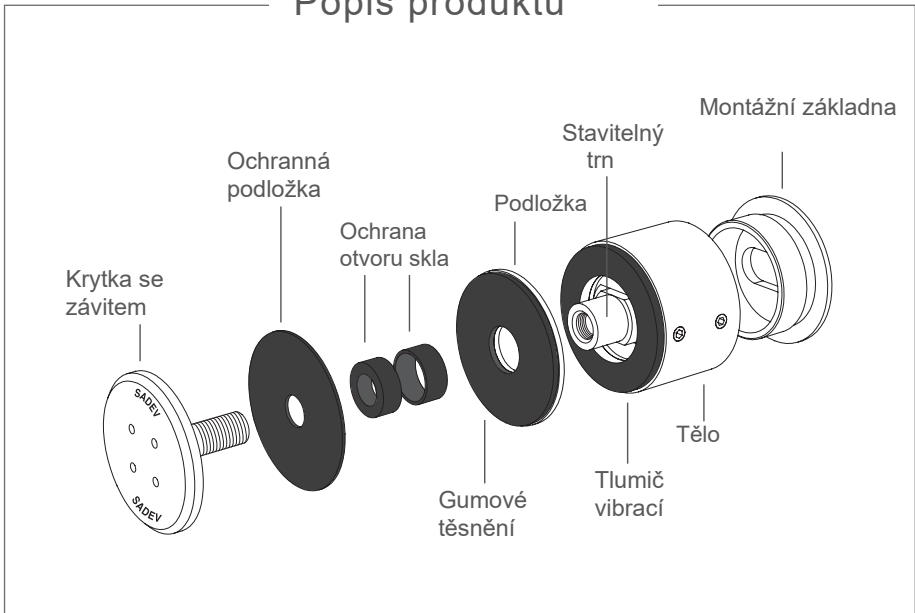

Nástroje potřebné pro montáž

- **Metr**
- **Vrtačka**
- **Imbus (2.5mm)**
- **Klíč**
- **SADEV montážní klíč pro utahování krytek se závity**
Obj. číslo : CLE-DYN-ENT-26
- **Vodováha**
- **Lešení, štafle v případě potřeby**

Obsah

Kontrola materiálu a obsahu.....	4
A Vyvrtání a upevnění montážní základny.....	5
B Nastavení hloubky těla.....	7
C Vertikální a horizontální seřízení.....	9
D Instalace skla, podložek a průchodky	11
E Nastavení skleněné tabule	12
F Dotážení krytky úchyty.....	13

Montážní návod platí pro tyto produkty:

Inox 304 (Inside) :

Ref. 000110

Ref. 000110-31

Inox 316 (Extérieur) :

Ref. 000110A4

Ref. 00011031A4

Ref. 00011031A4N

Color finish options:

Ref. 000110N

Ref. 000110CH

Ref. 000110CH-B

Ref. 000110CU

Ref. 000110CU-B

Ref. 0001100R

Ref. 0001100R-B

RECOMMANDATIONS

The installation of the fixing points must comply with these installation instructions, as well as with the usual safety precautions.

All modifications or degradations of the products of the SADEV company disengage the responsibility of our company.

Glazing not provided.

Kontrola materiálu a skla

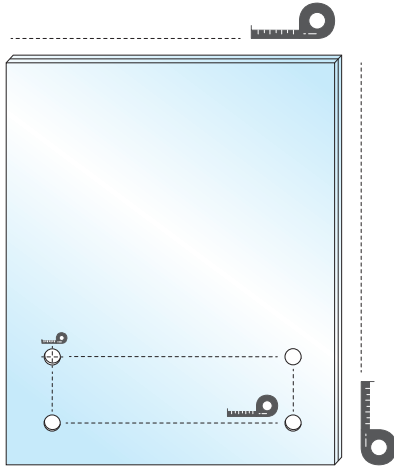

1 - Zkontrolujte všechny vyvrtané otvory ve skle. Zejména osové vzdálenosti a průměry vrtání.

Vrtání

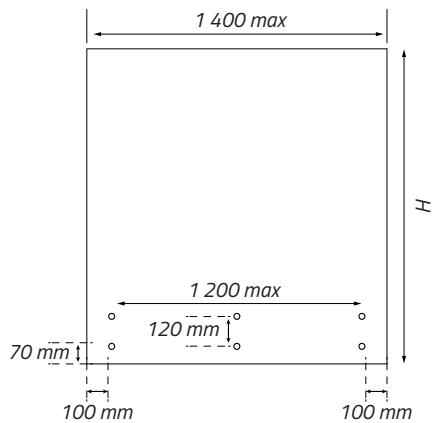
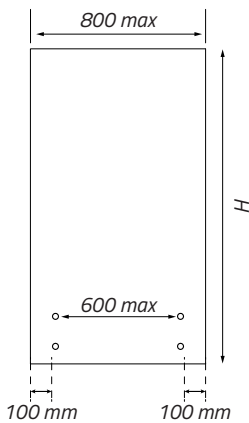

A Vyvrtání a upevnění základny úchyty

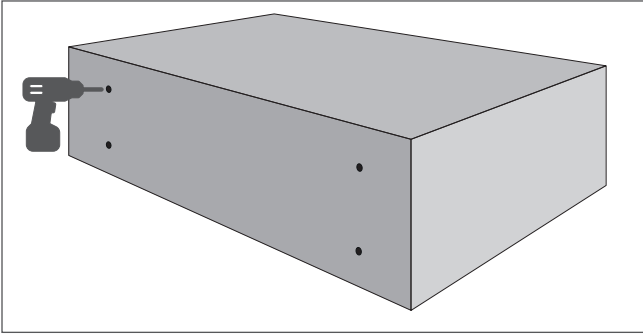

1 - Rozvrhněte a vyvrtajte středy pro upevnění bodů na konstrukci pomocí vrtačky (vrták M12).

Vrtejte co nejvíce rovně aby otvory nebyly šikmo.

Pod šroubem musí být podložka aby se předešlo samovolnému uvolnění šroubu.

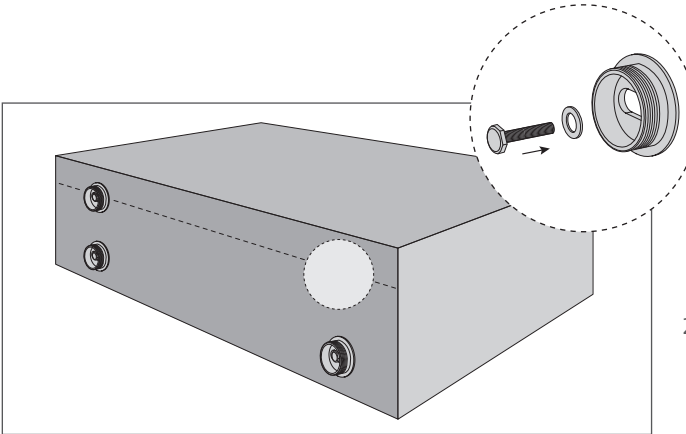

2 - Odšroubujte a připevněte ke konstrukci pomocí spojovacího prvku o průměru 12 mm nebo (1/2") (dodáváme na vyžádání).



UPOZORNĚNÍ : aby se zabránilo sklouznutí skla, doporučujeme vrtat nejprve otvory vodorovně v horní řadě.

A Vyvrtání a upevnění základny

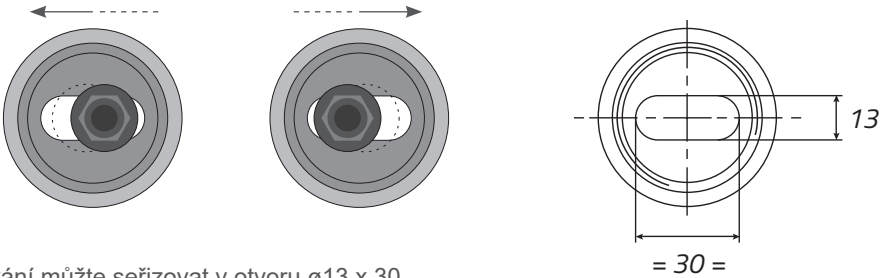

Kování můžete seřizovat v otvoru $\varnothing 13 \times 30$.

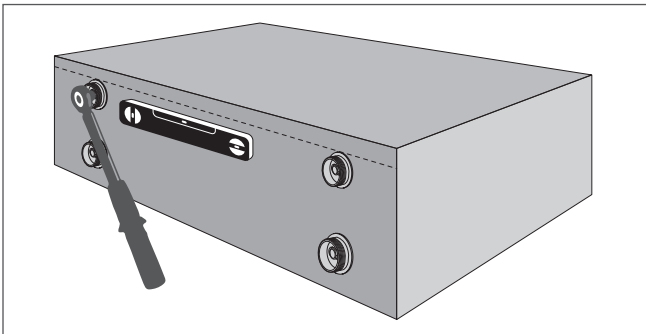

3 - Pomocí drážek a vodováhy upravte vyrovnaní podstavců horního kování. Poté utáhněte utahovacím klíčem doporučeným dodavatelem upevnění podle charakteru podkladu a kotvy.

B Seřízení hloubky

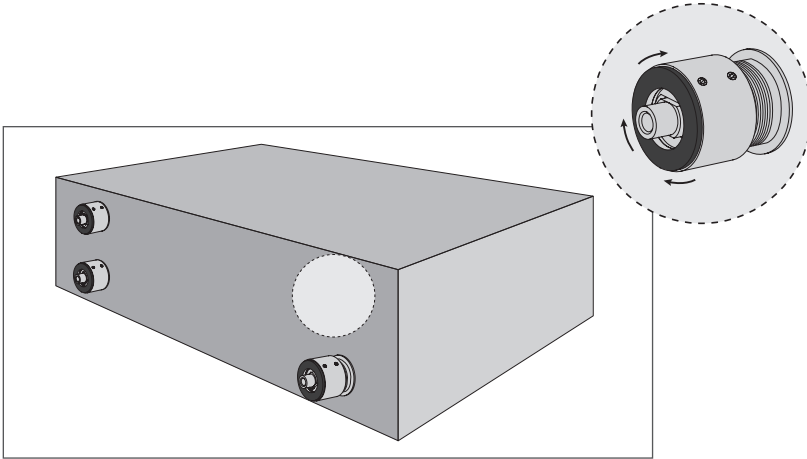

1 - Našroubujte tělo úchytu na základnu

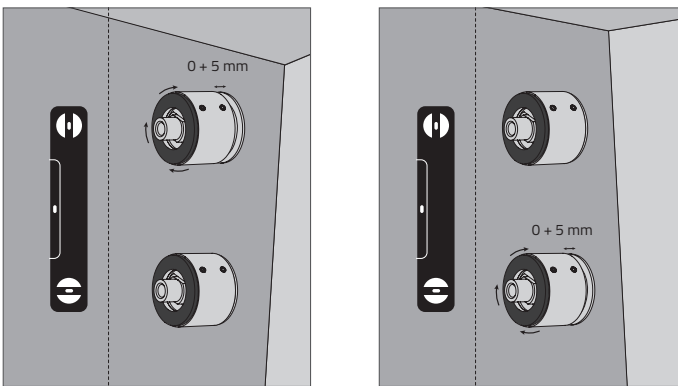

2 - Utahováním nebo povolováním těla na základně můžete seřídit hloubku

B Zajištění těla úchyty po seřízení

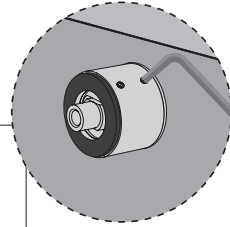
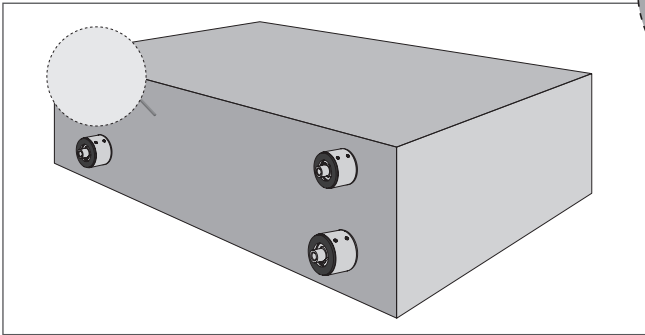

**Imbusový
šroub z boku**



POZOR.
*Po seřízení je
nutné utáhnout
všechny
imbusové šrouby*

3 - Zajistěte všechny imbusové šrouby v těle všech úchyťů pomocí imbusového klíče.
Tuhost instalace je díky stavěcímu šroubu zaručena i v případě, že těleso není zcela dotaženo.

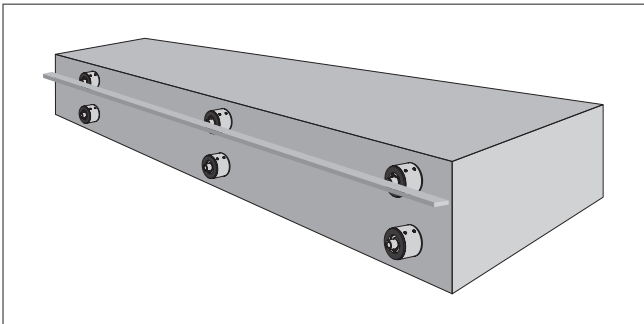

**Pokud máte kompozici složenou alespoň ze
šesti bodů, upravte hloubku 3 horních bodů.**

C Vertikální a horizontální seřízení pomocí trnu

4 bodová sestava

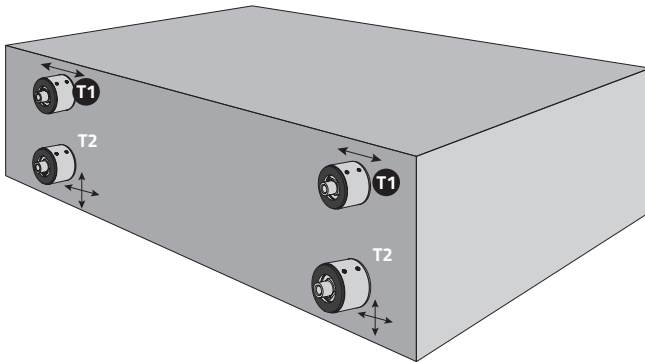

6 bodová sestava

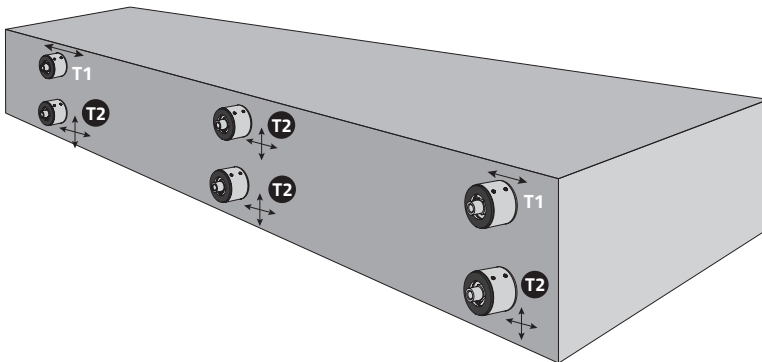

- T1** - Horní body se nacházejí nejbliže svislým okrajům skleněné tabule.
- T2** - Body s vícesměrným nastavením (horizontální a vertikální). Zůstanou volné a bez překážek.

C Vertikální a horizontální seřízení pomocí trnu

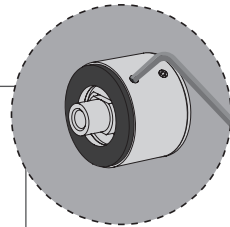
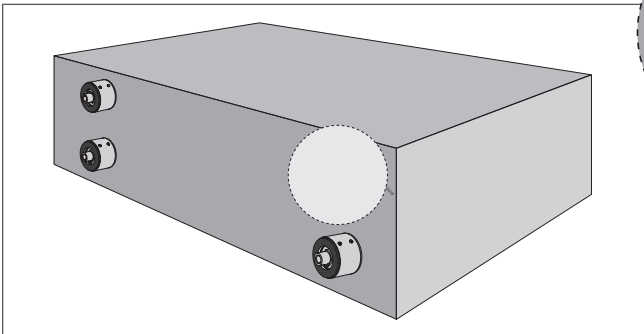

2 Nastavení čelního šroubu: zajištění horizontálního a vertikálního bodu

2 - Zkontrolujte středovou vzdálenost a v případě potřeby ji upravte.

UZAMKNĚTE POUZE BODY T1 :

Seřizovací matici vyrovnejte do vodorovné polohy a zajištěte body pomocí 2 předních šroubů a šestihránného klíče 2,5 mm.

Body umístěné v T2 nebudou zajištěny.

D INSTALACE PRŮCHODKY DO OTVORU PRO SKLO A PODLOŽKA

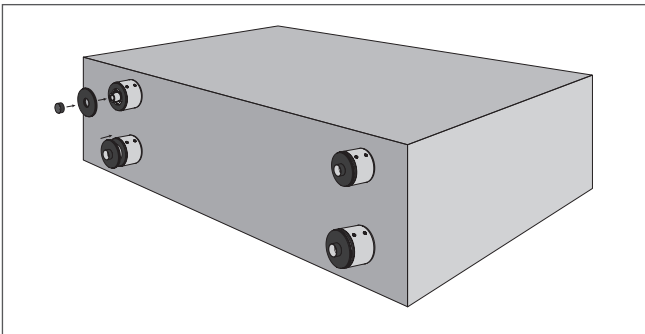
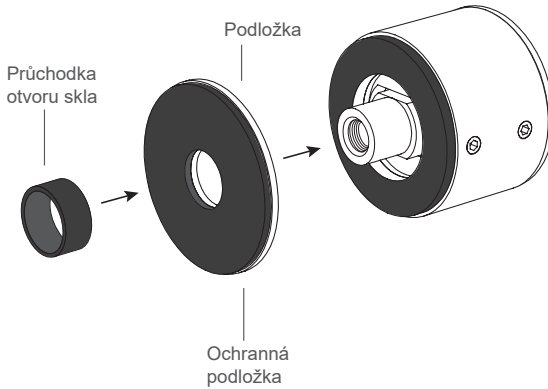

1 - Instalujte průchodku a podložku

E Instalace skleněného panelu

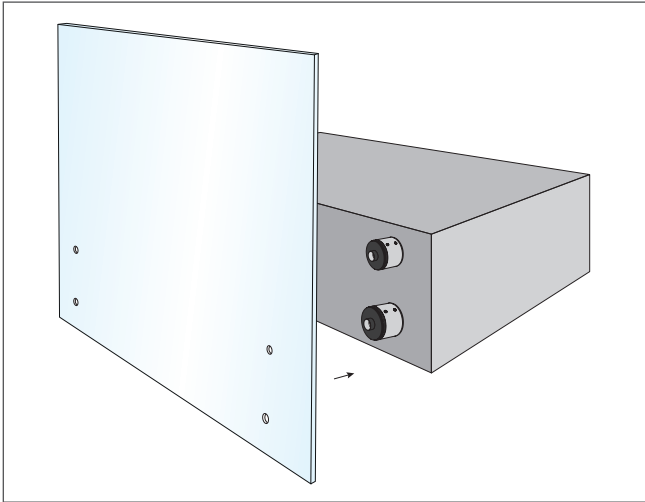

1 - Nasuňte sklo na místo

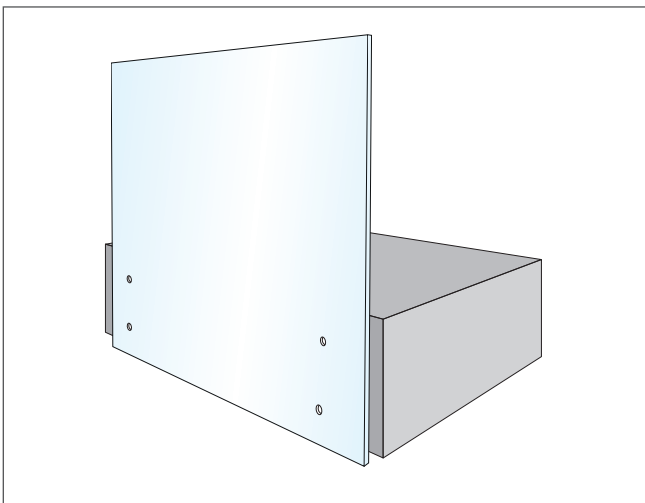

Tyto seřizovatelné body usnadní instalaci skla!

F Našroubování krytky na tělo

Krytka se závitem

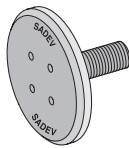

Průchodka pro šroub

Ochranná podložka

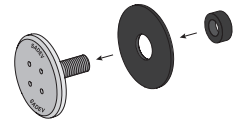
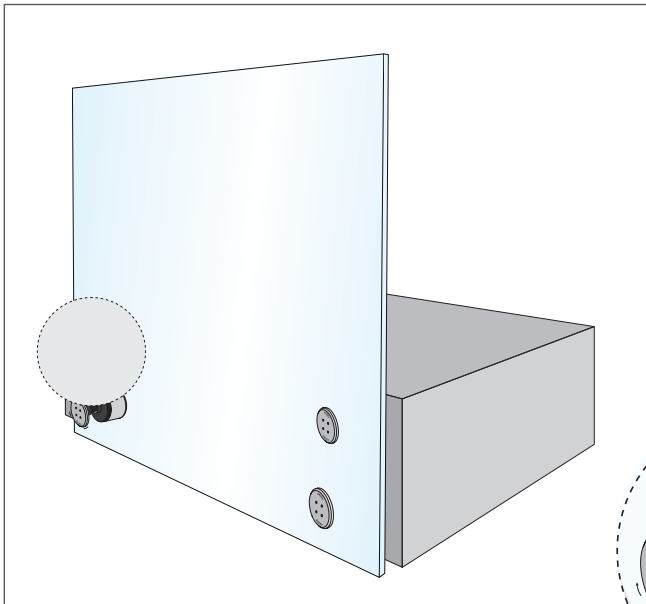

Instalujte průchodku, podložku a kryt.

1 - Krytku utahujte tak dlouho dokud se podložka nedotkne skla.

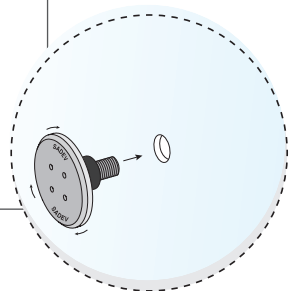

F Utažení krytek úchytů

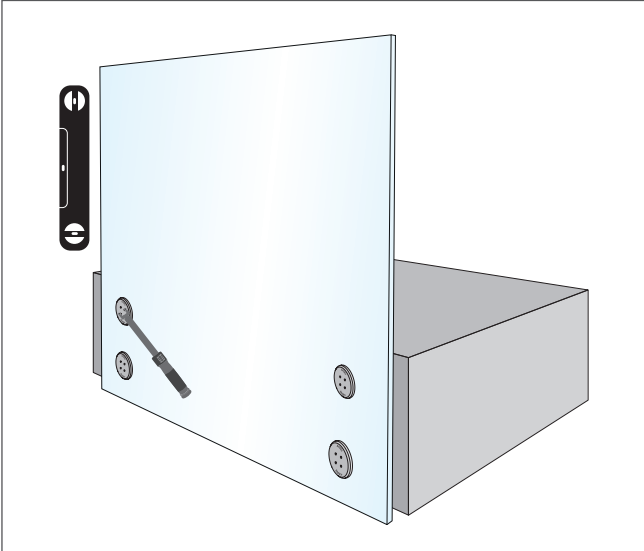

2 - Krytky utahujte pomocí SADEV univerzálního klíče s momentovým nastavením (Obj. číslo. CLE-DYN-ENT-26).

Monolitické kalené sklo: 15 N.m (11 ft-lbs)

Laminované kalené sklo: 10 N.m (8 ft-lbs)



ASSEMBLY GUIDE 000110 SLAB NOSE RAILING

Available on [sadev.com](https://www.sadev.com)



76 Chemin des Poses | 74330 POISY | FRANCE |
Tél. : +33 (0)4 50 08 39 00 | info@sadev.com | www.sadev.com